

ZU VERKAUFEN

Posimat PB 160

Praktisch neu und voll funktionsfähig



Manuelle pneumatische Balance

Der Posimat PB 160 erlaubt rationelles Arbeiten ohne Kraftaufwand bis 220 kg (exklusiv Greifer).

Bauteile lassen sich durch automatischen Gewichtsausgleich exakt und pendelfrei positionieren.
Eine perfekte Hilfe!

Der Posimat ist praktisch neu und voll funktionsfähig.

Das Produkt steht im Raum Zürich und kann vor Ort besichtigt werden.

Neupreis 42 550 Euro, Verhandlungspreis 12 000 CHF

KONTAKT

Interessiert?

Kontaktieren Sie uns für weitere Informationen.

Feba Fassadenbauteile AG

Sven Lustenberger

s.lustenberger@feba.ch

Telefon 041 662 89 14

Posimat PB 160

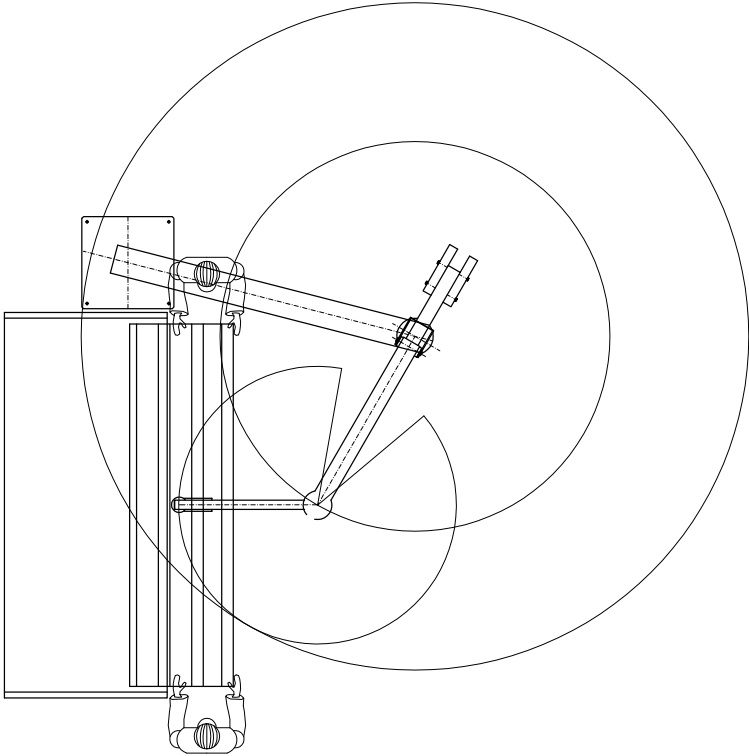
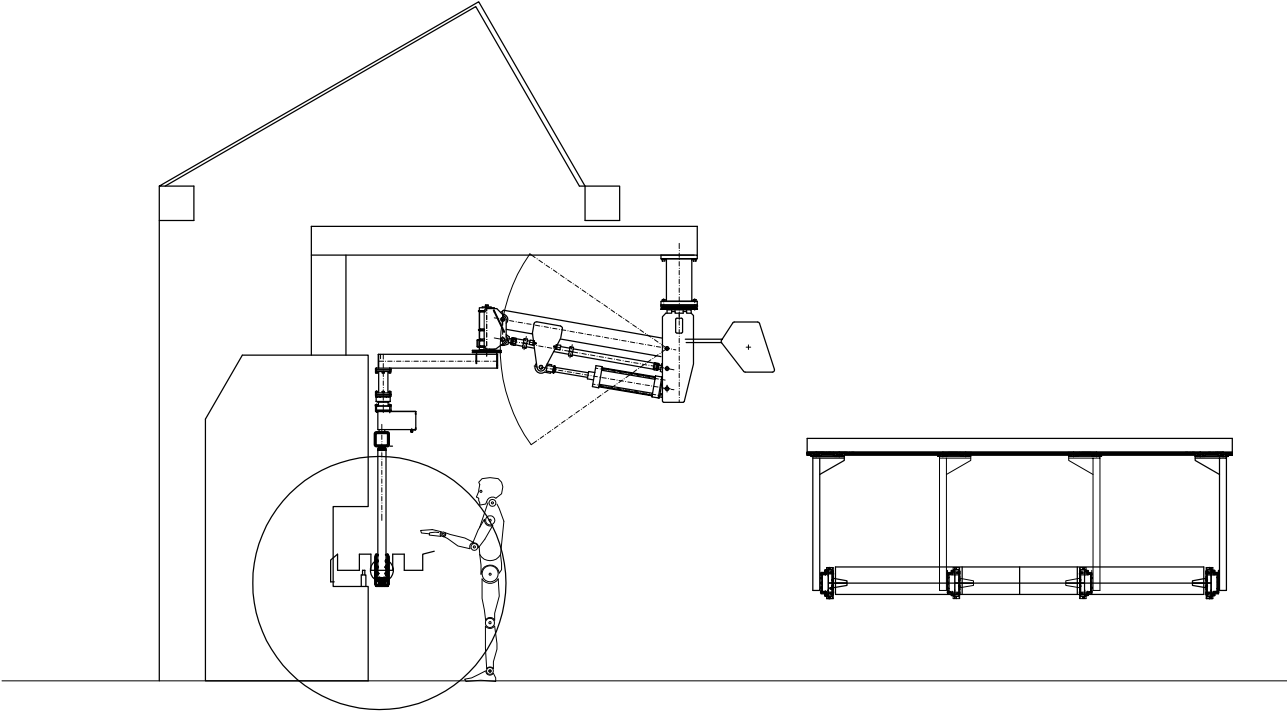

Posimat PB 160

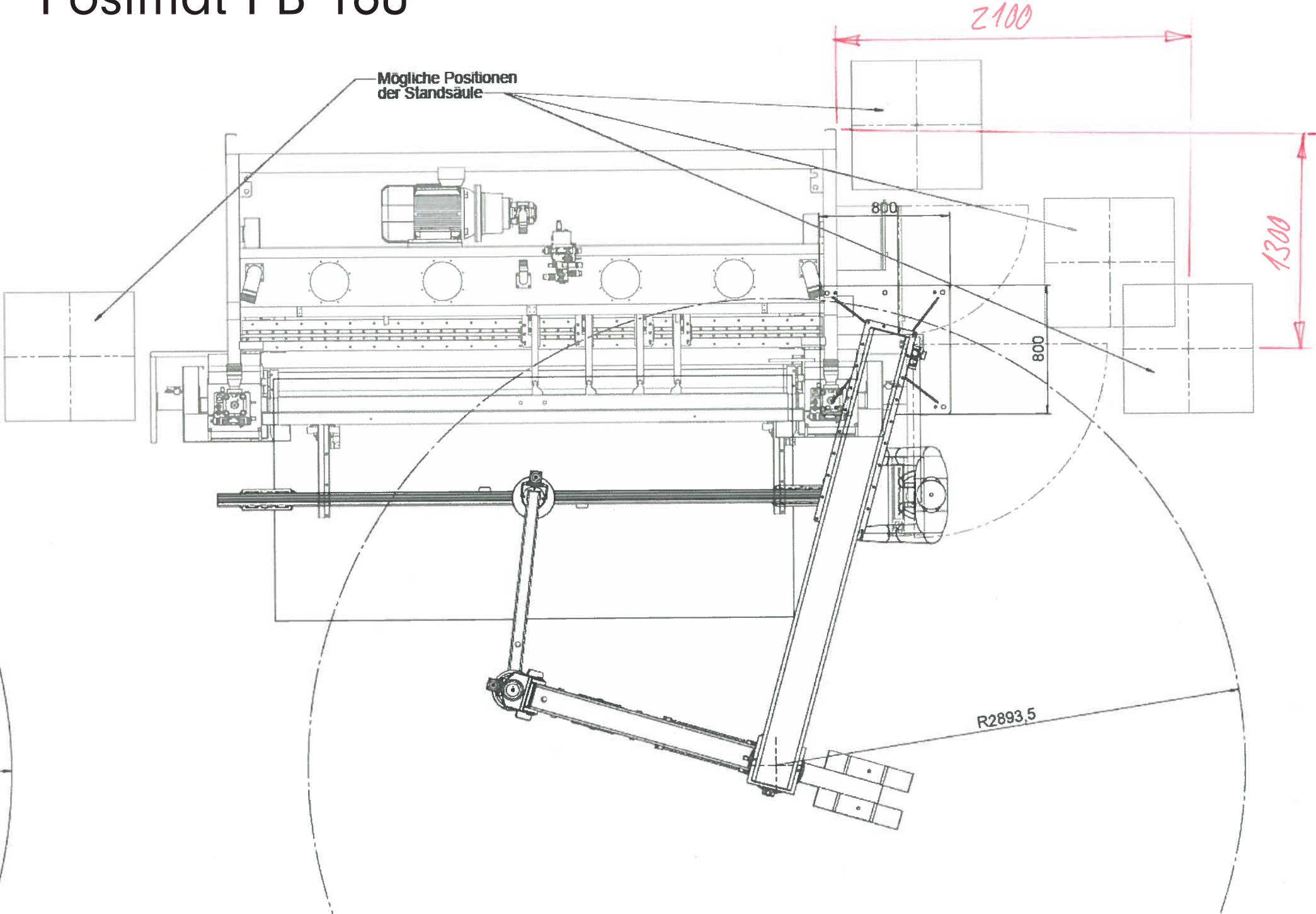

Posimat PB 160

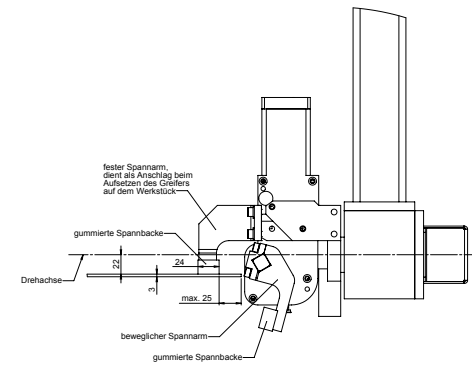
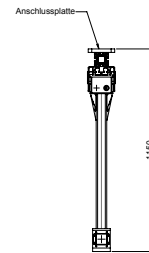
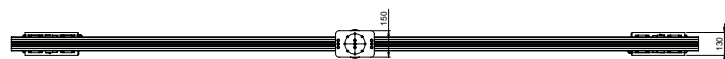
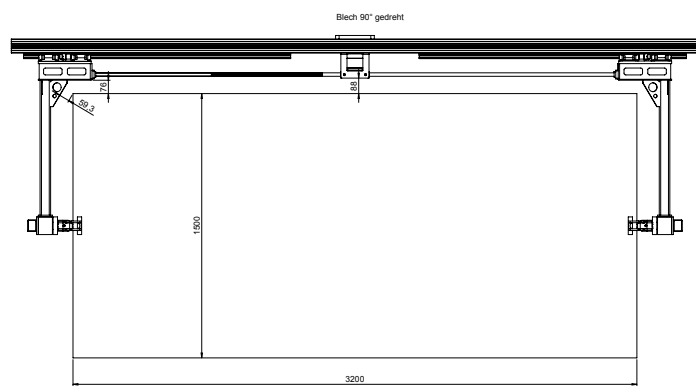
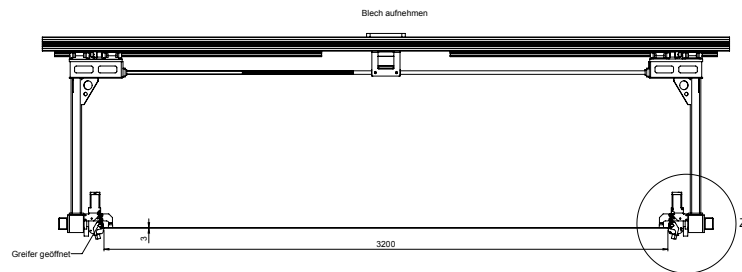
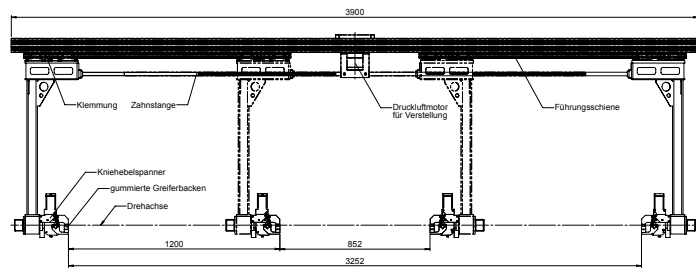

DETAIL Z
MAßSTAB 1 : 2

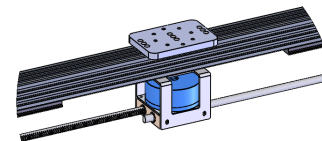
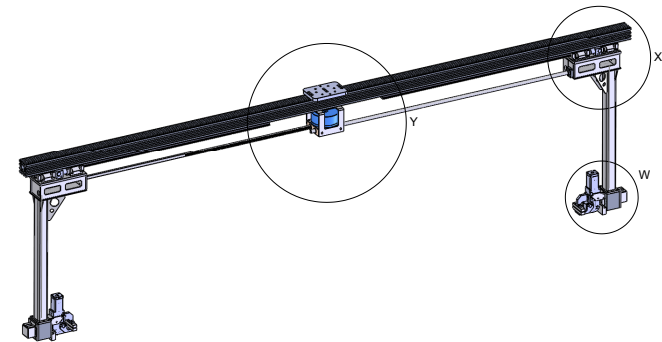

DETAIL Y
MAßSTAB 1 : 5

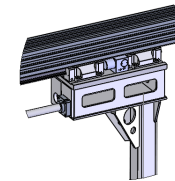

DETAIL X
MAßSTAB 1 : 5

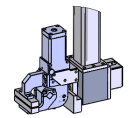

DETAIL W
MAßSTAB 1 : 5

Alle weiteren Daten sind dem CAD-Datensatz zu entnehmen
Linienschnitt-Dicke nicht frei
Alle Schnittkanten verrundet R=0,2
untolerierte Bohrungs-Koordinatenmaße ±0,2mm

Sonderanforderungen			Maßstab	1:10 / 1:5
Farbe	Blau	Bestellnr.	722095.00.00.000.A	
✓ Fertigkeit	ENT	Zeichnungsart		
✓ Fertigkeit	ENT	Blatt		1 von 1
Stapel		Greifer		
DIN 15210		Drehungsinheit		
DIN 15210		722095.00.00.000.A		
DIN 15210		Schweißverfahren		
DIN 15210		EN 15013:1998		
DIN 15210		DIN 15210		
DIN 15210		Fertigung		

In Ar

Posimat PB 160

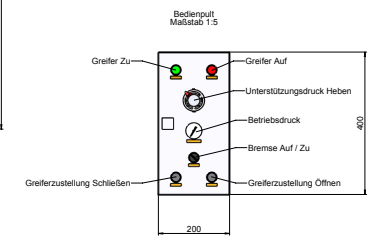
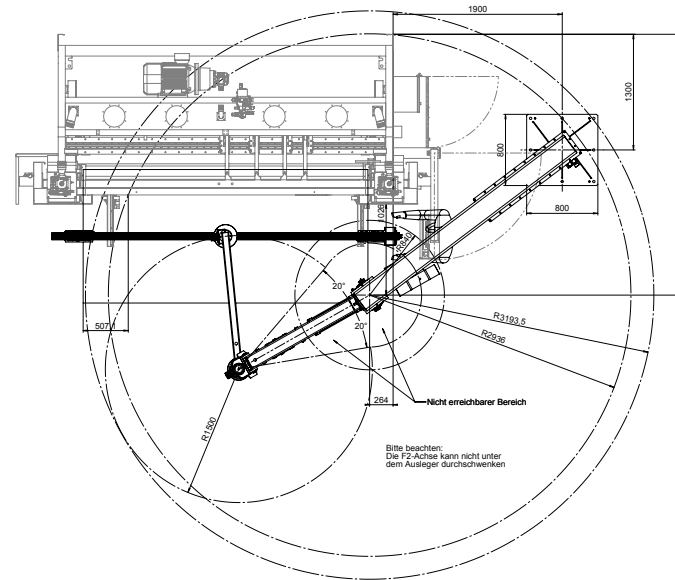
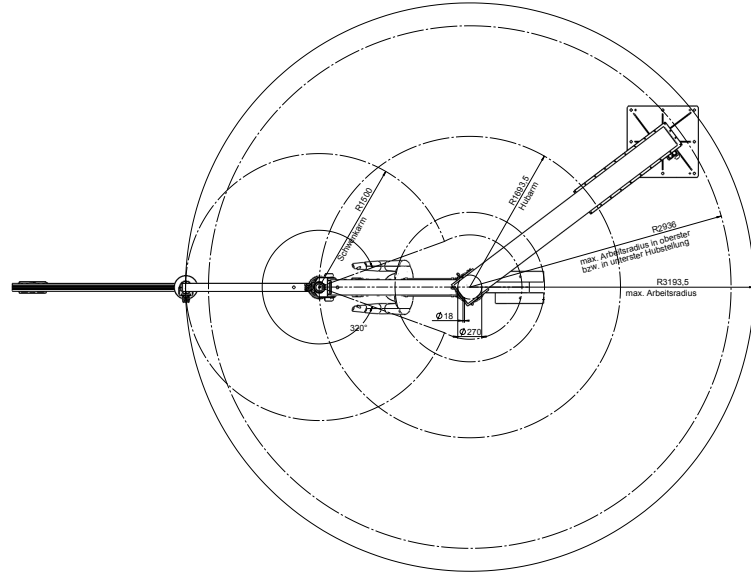
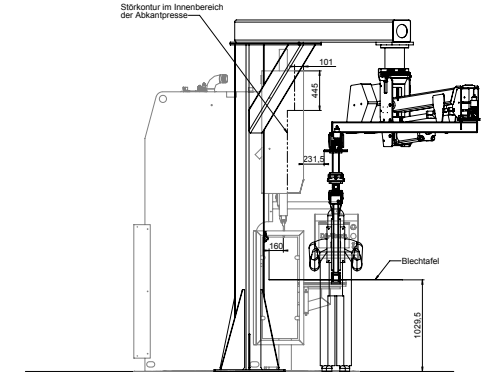
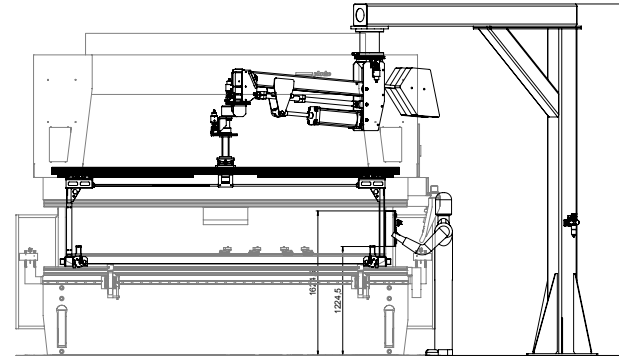
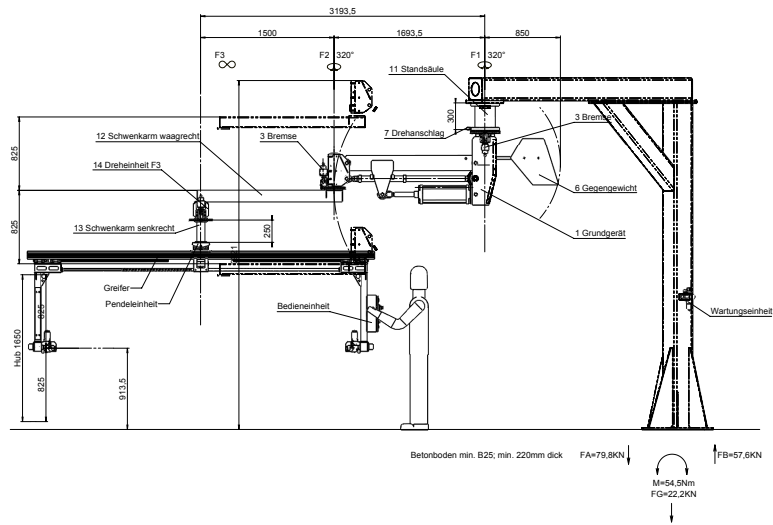

Type	PB 160	Stichtischmontage	1,20 / 1,15
Masch.-Nr.	950.0992	Stichtisch	Stichtisch
Baujahr	2016	Stichtisch	Stichtisch
Traglast	120 Kg	Stichtisch	Stichtisch
Eigengewicht	1600 Kg	Stichtisch	Stichtisch
Druck pneu.	6-8 bar	Stichtisch	Stichtisch
Spannkraft	2000 N	Stichtisch	Stichtisch
Hubkraft	6300 N	Stichtisch	Stichtisch
Greifhub	75	Stichtisch	Stichtisch
Reibwert	0,5	Stichtisch	Stichtisch

LISSMAC		Stichtisch	Stichtisch
Druck pneum.	6-8 bar	Stichtisch	Stichtisch
Spannkraft	2000 N	Stichtisch	Stichtisch
Hubkraft	6300 N	Stichtisch	Stichtisch
Greifhub	75	Stichtisch	Stichtisch
Reibwert	0,5	Stichtisch	Stichtisch

Stichtisch	Stichtisch	Stichtisch	Stichtisch
Stichtisch	Stichtisch	Stichtisch	Stichtisch
Stichtisch	Stichtisch	Stichtisch	Stichtisch
Stichtisch	Stichtisch	Stichtisch	Stichtisch

In Arbeit

Posimat PB 160

Originalbilder, exklusiv Abkantpresse



Posimat PB 160

Originalbilder, exklusiv Abkantpresse



Posimat PB 160

Originalbilder, exklusiv Abkantpresse



Posimat PB 160

Originalbilder, exklusiv Abkantpresse



Posimat PB 160

Originalbilder, exklusiv Abkantpresse



Posimat PB 160

Originalbilder, exklusiv Abkantpresse



Posimat PB 160

Originalbilder, exklusiv Abkantpresse

